

Электротележка HC CBD-JH

грузоподъёмность 1500 – 2000 кг



- / Эта электротележка проста и эффективна, обладает малым радиусом поворота и малой массой. Она идеально подходит для работы в ограниченном пространстве.
- / Электротележка компактна и надёжна. Гидравлика и проводка спрятаны в корпусе тележки, что является безопасным, эстетичным и при этом не затрудняет обслуживание.
- / Тележка снабжена рукояткой с интегрированным замком включения и электронным индикатором, которая является простой и комфортной в эксплуатации.
- / Литиевая батарея с рукояткой облегчает замену батареи.
- / Стандартная конфигурация кнопки аварийного останова и кнопка аварийного реверса обеспечивают безопасность оператора.
- / Электротележка снабжена функцией стояночного тормоза при отключении питания. Тележка останавливается, как только оператор отпустит или опустит до самого низа рукоятку управления.
- / Электромагнитный тормоз и торможение двигателем обеспечивают безопасность движения.



Спецификация электротележки

		HANGCHA GROUP CO.,LTD.																
Характеристики	1.1	Производитель																
	1.2	Модель	CBD15-JH					CBD18-JH					CBD20-JH					
	1.3	Привод	Электрический					Электрический					Электрический					
	1.4	Управление	Пешее					Пешее					Пешее					
	1.5	Номинальная грузоподъёмность	Q (т)	1.5					1.8					2.0				
	1.6	Центр тяжести груза	c (мм)	600					600					600				
	1.8	Расстояние от оси до спинки вил	x (мм)	944					944					944				
	1.9	Колёсная база	y (мм)	1243					1243					1243				
	1.9	Колёсная база	y (мм)	1243					1243					1243				
Масса	2.1	Масса с батареями	кг	137					137					146				
	3.1	Тип колёс		PU					PU					PU				
Колёса, шины	3.2	Размер ведущего колеса	Ф×W(мм)	Ф210×70					Ф210×70					Ф210×70				
	3.3	Размер грузовых колёс	Ф×W(мм)	Ф80×60					Ф80×60					Ф80×60				
	3.5	Колёса, количество перед/зад (x = ведущее)		1x/4					1x/4					1x/4				
	3.7	Ширина колеи	b11 (мм)	400/535					400/535					400/535				
	4.4	Подъём	h3 (мм)	200					200					200				
Размеры	4.9	Общая высота (с рукояткой)	h14 (мм)	740/1160					740/1160					740/1160				
	4.15	Высота опущенных вилок	h13 (мм)	85					85					85				
	4.19	Общая длина	l1 (мм)	1603					1603					1603				
	4.20	Длина до спинки вилок	l2 (мм)	453					453					453				
	4.21	Общая ширина	b1/ b2 (мм)	550/685					550/685					550/685				
	4.22	Размеры вилок	s/e/l (мм)	50/150/1150					50/150/1150					50/150/1150				
	4.25	Ширина по вилам	b5 (мм)	550/685					550/685					550/685				
	4.32	Мин. клиренс	m2 (мм)	35					35					35				
	4.33	Ширина проезда с паллетой 1000 x 1200 поперёк	Ast (мм)	1804					1804					1804				
	4.34	Ширина проезда с паллетой 800 x 1200 вдоль	Ast (мм)	1854					1854					1854				
4.35	Мин. радиус поворота	Wa (мм)	1398					1398					1398					
Performance	5.1	Скорость движения с грузом / без груза	(км/ч)	4.2/4.5					4.2/4.5					4.2/4.5				
	5.8	Максимальный преодолеваемый подъём с грузом / без груза	(%)	5/10					5/10					5/10				
	5.10	Рабочий тормоз		Электромагнитный					Электромагнитный					Электромагнитный				
Drive	6.1	Мотор движения, 60-мин рейтинг	(кВт)	0.75					0.75					1.0				
	6.2	Мотор подъёма, рейтинг при S3 15%	(кВт)	0.8					0.8					0.8				
	6.3	Батарея, в соответствии с DIN 43531/35/36 A,B,C, нет		нет					нет					нет				
	6.4	Батарея напряжение / номинальная ёмкость	(В/Ач)	24/20	24/30	24/40	24/20	24/30	24/40	24/20	24/30	24/40	48/15	48/20				
	6.5	Масса батареи (± 5%)	(кг)	5,5	7	8,2	5,5	7	8,2	5,5	7	8,2	7	8,2				
Others	8.1	Тип управления		DC					DC					DC				
	8.4	Уровень шума на уровне уха опер	(дБ(A))	≤70					≤70					≤70				
	10.5	Тип рулевого управления		Механическое					Механическое					Механическое				

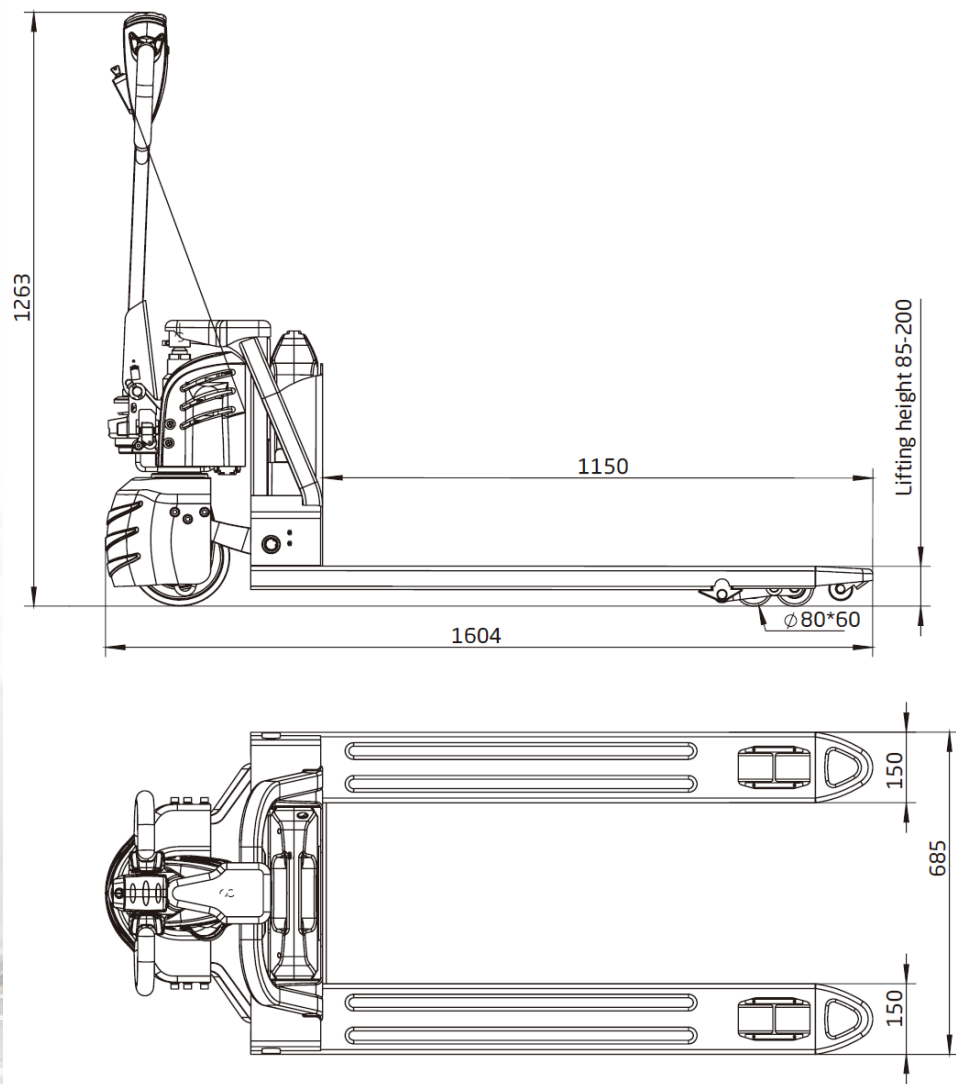

ZHEJIANG HANGCHA IMP. & EXP. CO., LTD.

Адрес производства: 666 Xiangfu Road, Hangzhou, Zhejiang, China (311305)

<https://hc.belpromimpex.by/>



Follow us on Facebook



Follow us on YouTube



Follow us on WeChat



ISO14001:2015



ISO9001:2015



Техника HANGCHA соответствует Европейским нормам безопасности.

2020 VERSION 1/COPYRIGHT 2020/05

HANGCHA GROUP CO., LTD. оставляет за собой право без уведомления вносить любые изменения, касающиеся цвета, оборудования, спецификации, приведенные в этой брошюре, или снять с производства некоторые модели. Цвет поставляемых электротележек может отличаться от цвета в брошюрах.